



■ 袖筒式兩面封口包裝方式，適用於 150~200 BPM 的產線。

特別說明：

- 機台操作高度，可配合生產連線的機台工作高度，本機型標準工作高度為 750 或 900mm 高，如連線高度超過此值，機台可配合產線調整高度。
- 操作箱之方位，可配合線上需求配置。
- 包裝型態若為 1x2、1x3、3x4、2x4、2x5 或 PET 瓶之包裝，可另加設計配備。
- 機台產品輸入可另加擾動機構。
- 上方彩印膠膜為表面印刷，下方為透明膠膜。(彩色膜包裝為選購配備)
- 六列或八列入料，一次推送兩包作業。
- 採用人機螢幕顯示，淺顯易懂方便操作。
- 數位型溫度控制器可更精確設定、調整封口溫度。

全自動多包裝機特點：

- 透明膠膜及彩色印刷定位版面均可使用。
- 本機適用PE彩色膠膜包裝，讓產品更具有附加價值。
- 包裝型態多樣化，符合量販潮流。
- 包裝速度快，與生產線相連接運作。
- 不傷品質，節省電力，增加利潤。
- 熱縮爐熱輻射均勻，輸送機為小滾筒組合帶動，經久耐用。
- 特為彩色膠膜收縮之爐內導風設備，不論彩色或透明膠膜收縮後之產品，平整美觀。
- 輸送速度變頻調速控制，溫度自動控制，操作容易。

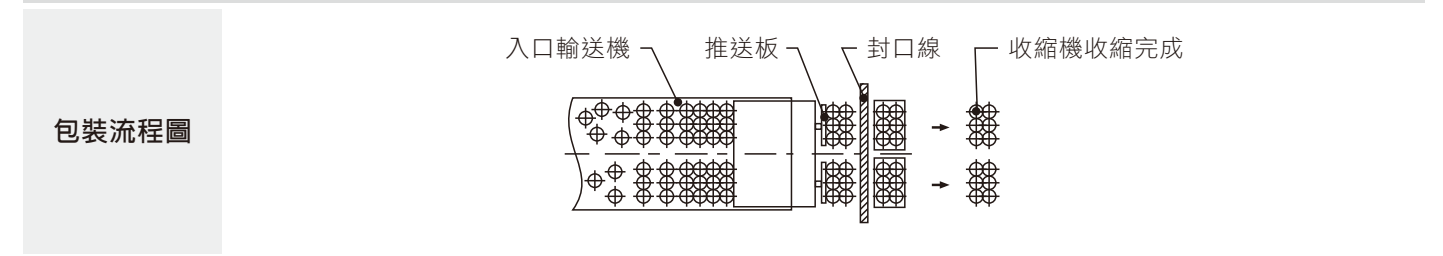
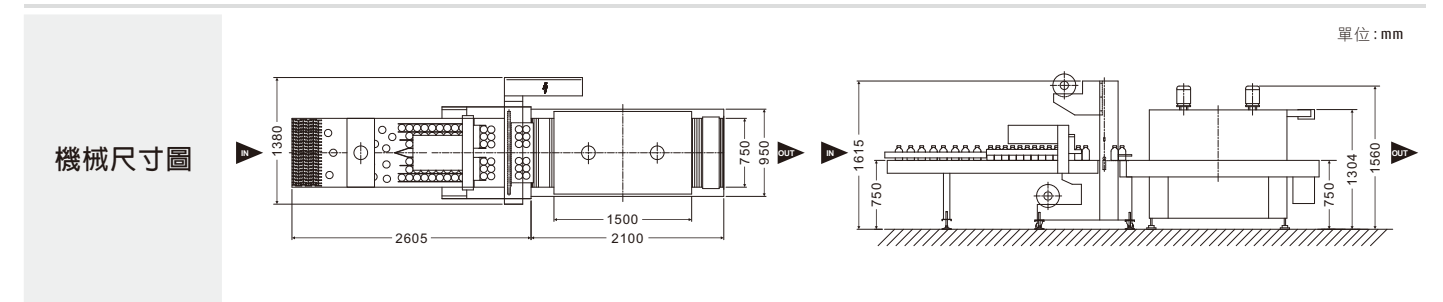

機型	規格	包裝型態	包裝尺寸 (寬 x 高)	材質 PE / LDPE	包裝產速 (包/分)	適用產品類	空壓源	機械尺寸 (長 x 寬 x 高)	機械重量
FAC-207	2x2、2x3	最大	210(W) x 150(H) x 225(H)	彩色膜	易拉罐: 28~30 寶特瓶: 24~26	易拉罐 玻璃瓶 塑膠瓶 PET 瓶	5~6 Kg/cm ²	3180(L) x 1450(W) x 2290(H) mm	約 450 kgs
FAC-207T				透明膜	易拉罐: 32~36 寶特瓶: 26~28				
FAC-209		最大	280(W) x 250(H) x 225(H)	彩色膜	易拉罐: 24~26 寶特瓶: 22~24			3790(L) x 2090(W) x 2270(H) mm	約 550 kgs
FAC-209T				透明膜	易拉罐: 26~28 寶特瓶: 24~26				

◎ 包裝產速依產品尺寸、包裝樣式及產品在輸送帶上之穩定性而定。
◎ 機械尺寸僅供參考，請依實際設計為準。

FM系列收縮機特點：

- 數位型溫度控制器可更精確設定、調整爐內溫度。
- 不傷品質、節省電力、增加利潤。
- 熱縮爐使用循環風扇馬達，使爐內熱風均勻，輸送以滾筒帶動，經久耐用，速度快慢可調節。
- 滾筒加套矽橡膠耐熱管或玻璃纖維套管，膠膜不易沾黏。

機型	規格	包裝尺寸 (寬 x 高)	包裝能力 (公尺/分)	電源	耗電量	內爐尺寸 (長 x 寬 x 高)	機械尺寸 (長 x 寬 x 高)
FM-6030L		450(W) x 275(H)	1~10 (m/min)	3PH / 220V / 380V	15~19.5 KW	1200(L) x 600(W) x 300(H) mm	1800(L) x 800(W) x 1450(H) mm
FM-7540L		600(W) x 320(H)	1~10 (m/min)	3PH / 220V / 380V	15~19.5 KW	1200(L) x 750(W) x 400(H) mm	1800(L) x 950(W) x 1550(H) mm
FM-9040L		700(W) x 320(H)	1~10 (m/min)	3PH / 220V / 380V	19.5~24 KW	1200(L) x 900(W) x 400(H) mm	1800(L) x 1100(W) x 1550(H) mm

◎ 若機型後面多一個 L，代表內爐尺寸加長 300mm，機型長度多300mm。
◎ 若機型後面多一個 S，代表出口側板延長 300mm 增加冷卻，機型長度多300mm。



FAC-207 / FAC-209



機台影片

全自動多包裝機