

■ 袖筒式兩面封口包裝方式，包裝產能約 14~24 包 / 分 (雙包出料)。



FALC-9020-2A

全自動多包裝機



機台影片

包裝機特點：

- 全機由不鏽鋼材和鋁合金材製成。
- 產品規格不同，機構調整簡易、快速。
- 本機適合 1x3-包裝或 2x3-包裝，符合量販店之潮流。
- 適合食品廠生產連線作業，電腦程序作業或 PLC 程控連結產線，完全符合 GMP 廠要求。
- 本機備有封口安全檢知、無膠膜檢知、入料夾包檢知、產品倒包檢知、電熱斷電檢知、膠膜斷裂或封合不良檢知，警報系統等裝置。
- 適用產品：利樂包、康美包、盒裝類……等。
- 採用人機螢幕顯示，淺顯易懂方便操作。
- 數位型溫度控制器可更精確設定、調整封口溫度。

機械尺寸圖

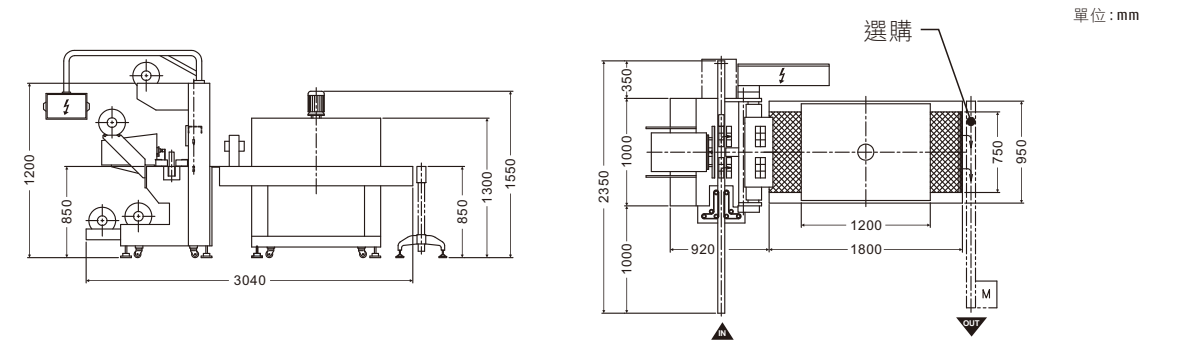

僅供參考，依實際機台為準。

包裝流程圖

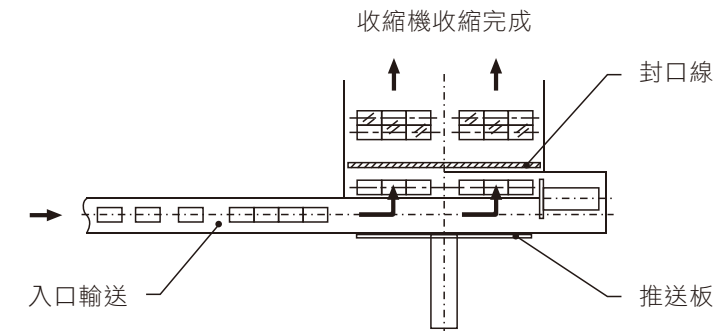

機械規格表

項目 / 規格	機型	FALC-9020-2A 全自動多包裝機
包裝尺寸		250ml - 400ml
包裝膠膜		PE, PVC, POF 收縮膜
包裝產速		小紙盒或利樂包 16 ~ 24 包/分；PET 瓶 (2X3) 14 ~ 24 包/分
耗電量		約 2KW
空氣壓力		5~6 Kg/cm ²
機械尺寸		2910(L) x 1600(W) x 1870(H) mm
機械重量		約 600 kgs

◎ 包裝產速依產品尺寸、包裝樣式及產品在輸送帶上之穩定性而定。
◎ 機械尺寸僅供參考，請依實際設計為準。

FM系列收縮機特點：

- 數位型溫度控制器可更精確設定、調整爐內溫度。
- 不傷品質、節省電力、增加利潤。
- 熱縮爐使用循環風扇馬達，使爐內熱風均勻，輸送以滾筒帶動，經久耐用，速度快慢可調節。
- 滾筒加套矽膠耐熱管或玻璃纖維套管，膠膜不易沾黏。

機型	規格	包裝尺寸 (寬 x 高)	包裝能力 (公尺/分)	電源	耗電量	內爐尺寸 (長 x 寬 x 高)	機械尺寸 (長 x 寬 x 高)
FM-7530L		600(W) x 280(H)	1-10 (m/min)	3PH / 220V / 330V	15-19.5 KW	1200(L) x 750(W) x 400(H) mm	1800(L) x 950(W) x 1450(H) mm
FM-9040L		700(W) x 320(H)	1-10 (m/min)	3PH / 220V / 330V	19.5-24 KW	1200(L) x 900(W) x 400(H) mm	1800(L) x 1100(W) x 1550(H) mm

◎ 若機型後面多一個 L，代表內爐尺寸加長 300mm，機型長度多 300mm。
◎ 若機型後面多一個 S，代表出口側板延長 300mm 增加冷卻，機型長度多 300mm。