



袖筒式兩面封口包裝方式，包裝產能約 5~18 包 / 分。



FAS-7030-2

全自動淺箱收縮包裝機



機台影片

包裝機特點：

- 包裝材料：PE、PVC、收縮膜。
- 適用產品：禮盒、淺箱裝之鐵鋁罐及寶特瓶飲料、紙箱包之產品.....等。
- 採用人機螢幕顯示，淺顯易懂方便操作。
- 數位型溫度控制器，可更精確設定、調整封口溫度。
- 可配合電腦程序作業或 PLC 程控連結生產線使用。

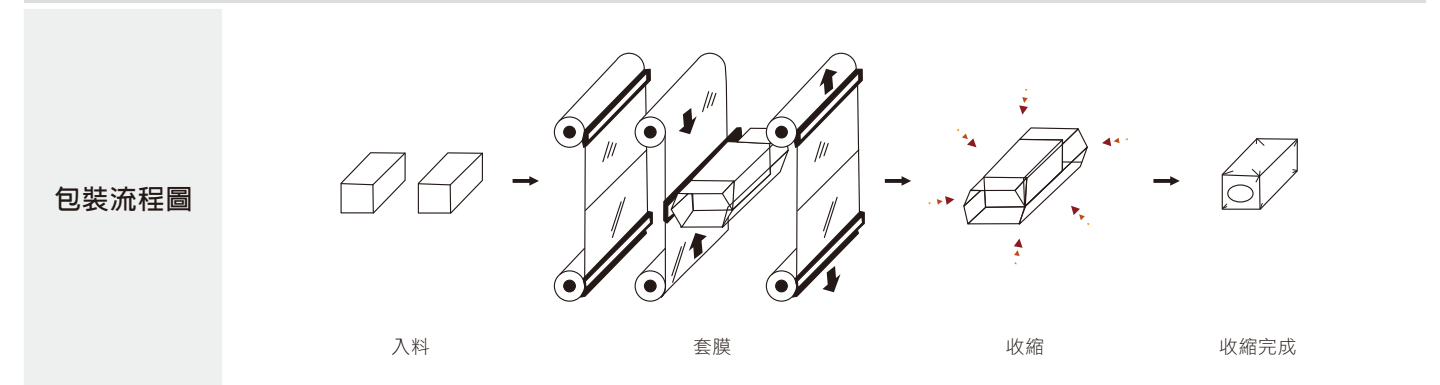
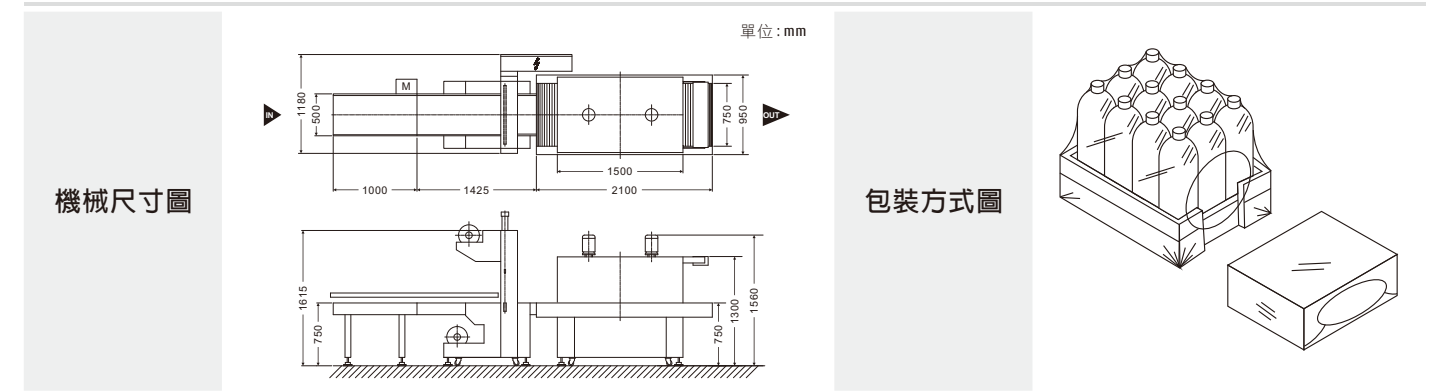

項目 / 規格	機型	全自動排列計數入袋封口機	
		FAS-7030-2	FAS-9040-2
包裝尺寸	最長 x 最短	480 x 200 mm	680 x 200 mm
	最寬 x 最窄	350 x 60 mm	550 x 60 mm
	最高 x 最低	250 x 50 mm	350 x 50 mm
包裝產速		5~18 包/分	5~15 包/分
耗電量		約 2 KW	約 2 KW
空氣壓力		5~6 Kg/cm ²	5~6 Kg/cm ²
機械尺寸		2300(L) x 1700(W) x 2030(H) mm	2300(L) x 2000(W) x 2030(H) mm
機械重量		約 400 kgs	約 500 kgs

◎ 包裝產速依產品尺寸、包裝樣式及產品在輸送帶上之穩定性而定。
◎ 機械尺寸僅供參考，請依實際設計為準。

FM 系列 / PE 收縮包裝機特點：

- 數位型溫度控制器可更精確設定、調整爐內溫度。
- 不傷品質、節省電力、增加利潤。
- 熱縮爐使用循環風扇馬達，使爐內熱風均勻，輸送以滾筒帶動，經久耐用，速度快慢可調節。
- 滾筒加套矽橡膠耐熱管或玻璃纖維套管，膠膜不易沾黏。

機型	規格	包裝尺寸 (寬 x 高)	包裝能力 (公尺/分)	電源	耗電量	內爐尺寸 (長 x 寬 x 高)	機械尺寸 (長 x 寬 x 高)
FM-4525		300(W) x 220(H)	1~10 (m/min)	3PH / 220V / 380V	9~10 KW	900(L) x 450(W) x 250(H) mm	1500(L) x 650(W) x 1450(H) mm
FM-6040L		450(W) x 320(H)	1~10 (m/min)	3PH / 220V / 380V	15~19.5 KW	1200(L) x 600(W) x 400(H) mm	1800(L) x 800(W) x 1550(H) mm
FM-7540L		600(W) x 320(H)	1~10 (m/min)	3PH / 220V / 380V	15~19.5 KW	1200(L) x 750(W) x 400(H) mm	1600(L) x 950(W) x 1550(H) mm
FM-9040L		700(W) x 320(H)	1~10 (m/min)	3PH / 220V / 380V	19.5~24 KW	1200(L) x 900(W) x 400(H) mm	1800(L) x 1100(W) x 1550(H) mm

◎ 若機型後面多一個 L，代表內爐尺寸加長 300mm，機型長度多 300mm。
◎ 若機型後面多一個 S，代表出口側板延長 300mm 增加冷卻，機型長度多 300mm。